

Dusch- und Waschbeckenpumpe



Fig 1

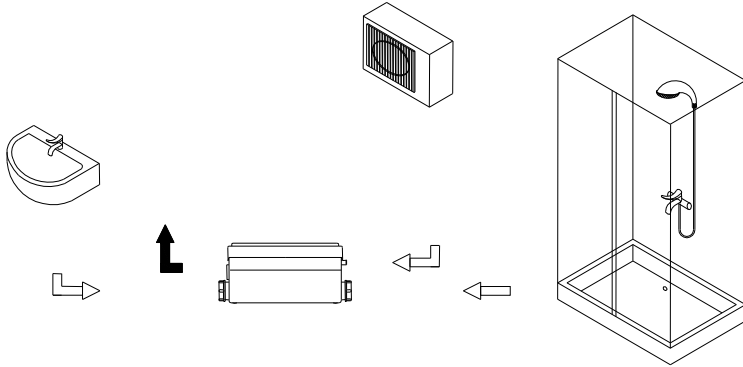

Fig 2

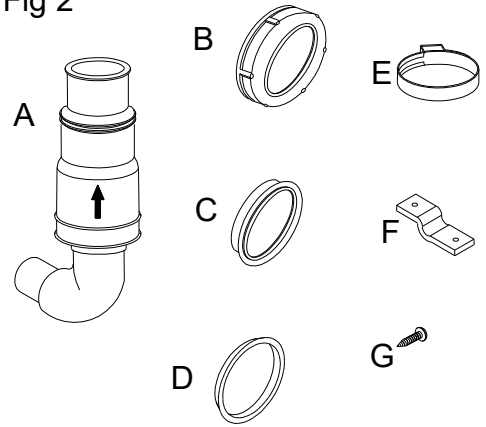

Fig 3

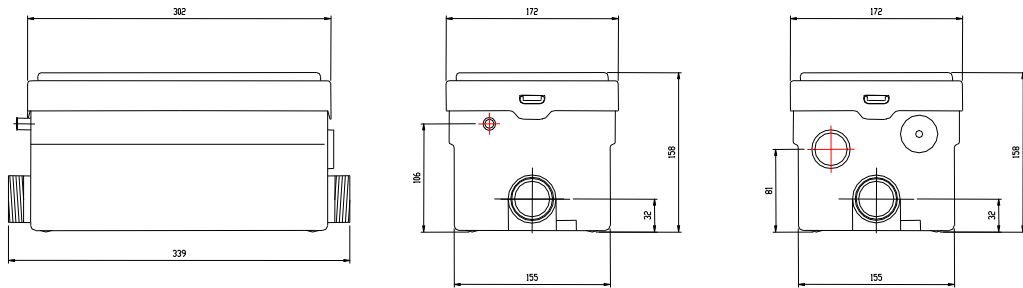

Fig 4

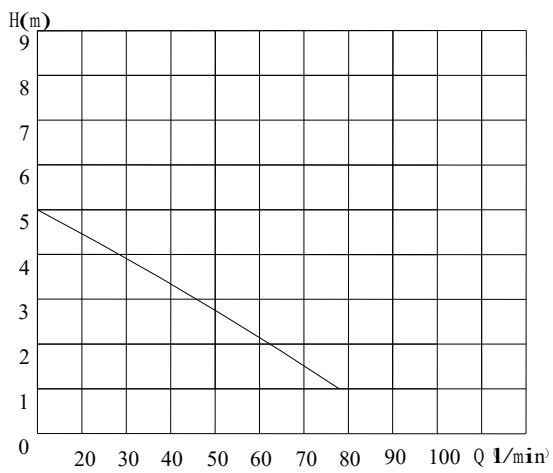

Fig 5

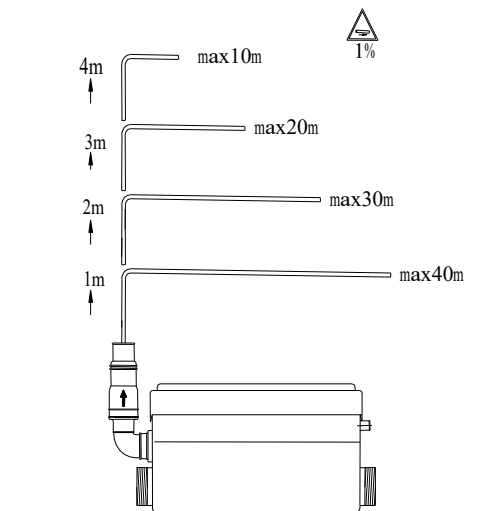

Fig 6

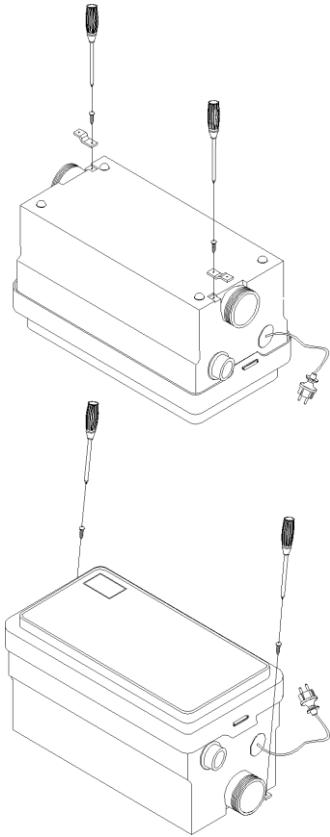

Fig 7

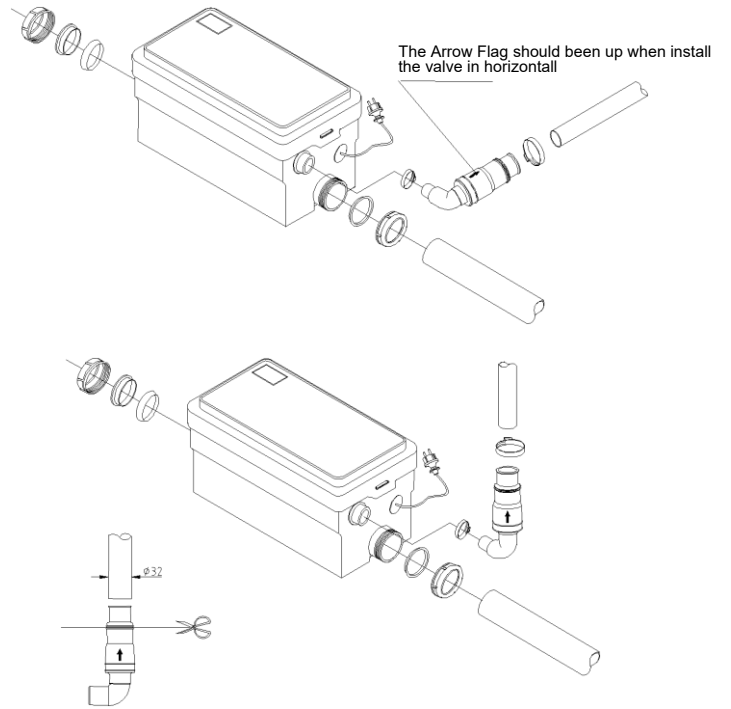

Fig 8

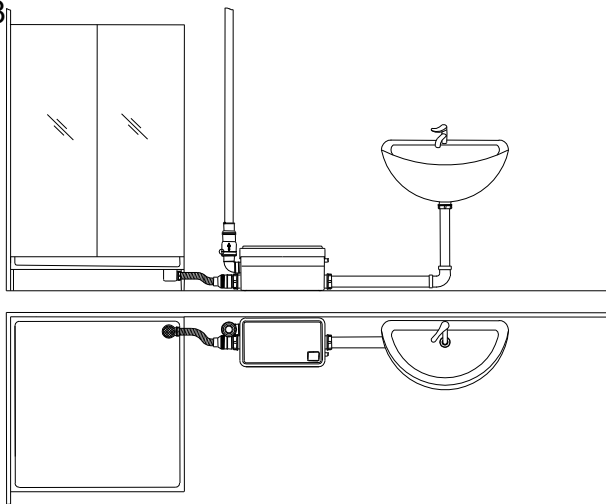

Fig 9

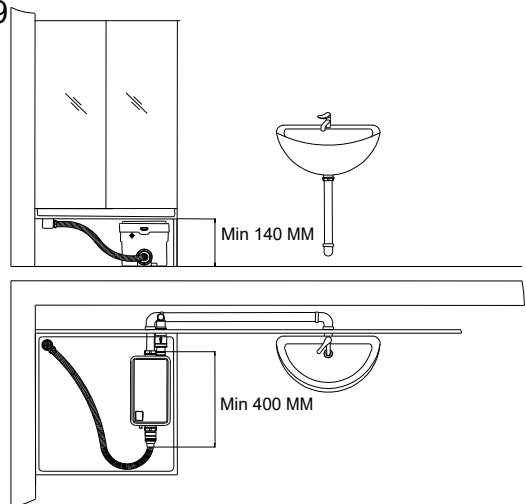
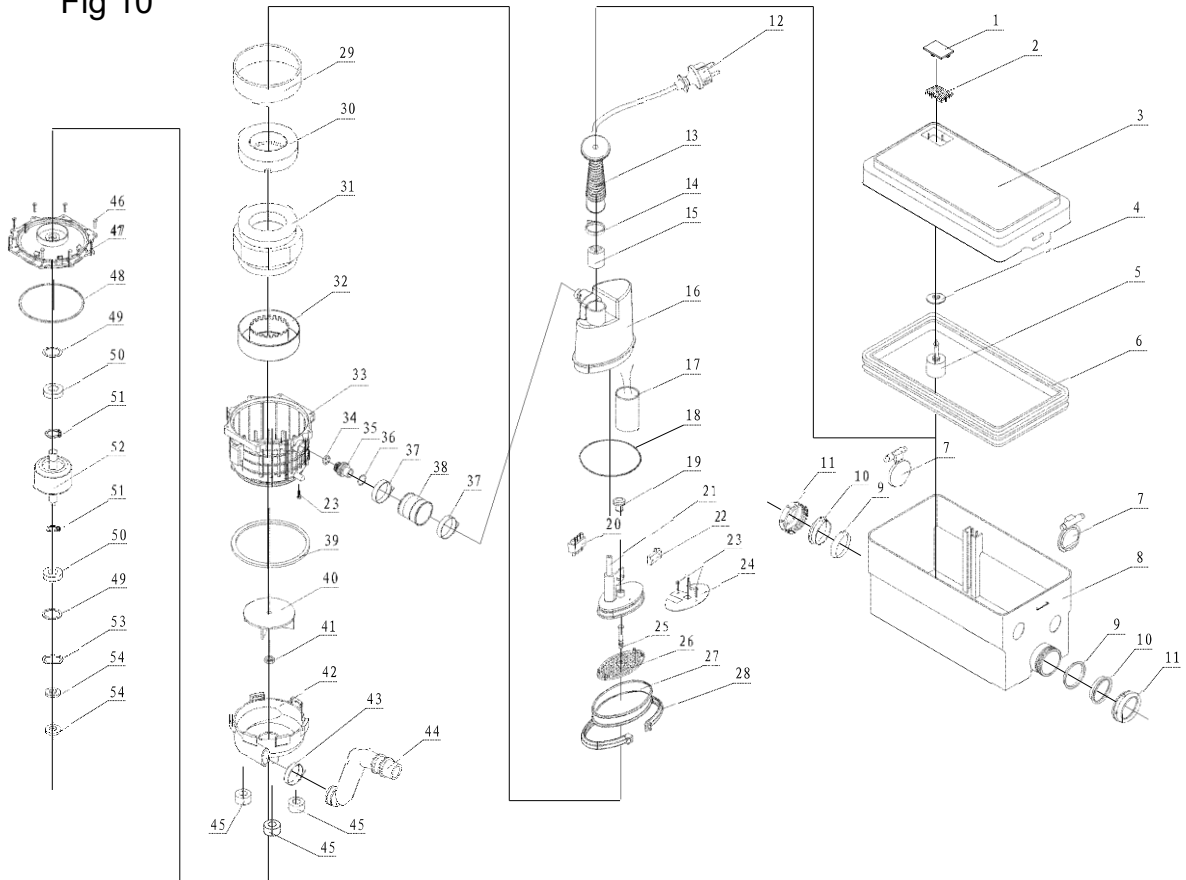

Fig 10



Technische Daten:

Watt (Stromversorgung):	250W
Spannung:	220-240V/50Hz
Max. Durchfluss L/Min:	100
Horizontale Entladung:	50 Meter
Vertikale Entladung:	5 Meter
Entladungsrohrdurchmesser	23mm / 28mm / 32mm
Motor U/min:	2800U/min
Max. Wassertemperatur:	50° C

1. HINWEISE

Um eine optimale Leistung dieses Gerätes zu gewährleisten, müssen die in diesem Handbuch beschriebenen Installations- und Wartungsanweisungen strikt eingehalten werden.

"ACHTUNG" Verweist auf spezifische Anweisungen, die, wenn sie nicht eingehalten werden, die Störung des Gerätes verursachen können.

Um den größtmöglichen Nutzen aus diesem Gerät zu ziehen, lesen Sie bitte die Montageanleitung (siehe Abb. 6,7,8,9).

Beachten Sie, dass diese Pumpe nicht für die unterirdische Installation geeignet ist und nicht in explosionsgefährdeten Bereichen installiert werden darf.

2. LISTE DER MITGELIEFERTEN TEILE (siehe Abb. 2)

3. ABMESSUNGEN UND ZWISCHENRÄUMEN (siehe Abb. 3)

4. ALLGEMEINE BESCHREIBUNG

Dieses Gerät kann verwendet werden, um Abwasser zu pumpen, das durch Waschbecken und Duschen in einer häuslichen Situation erzeugt wird.

Es kann Wasser pumpen bis zu einem Maximum von 122 ° F (50 ° C).

Für weitere Einzelheiten konsultieren Sie bitte die Pumpenkurven (siehe Abb. 4).

Das Pumpensystem muss in ein Bodenrohr von minimal 3 "(82mm) enden. Wenn Sie einen vertikalen Aufzug benötigen, sollte es jeder horizontalen Strecke vorausgehen und sollte so nah wie möglich an den Ausstoßbogen anfangen. Sobald Sie den horizontalen Lauf begonnen haben, können Sie die Richtung nicht vertikal ändern.

Wenn Sie möchten, dass das Gerät vertikal und horizontal pumpt, können Sie berechnen, dass 3 Fuß vertikaler Hub gleich 30 Fuß horizontale Strecke ist. (Siehe Abb. 5).

Jede Biegung oder Richtungsänderung verursacht geringfügige Verluste, die nach den üblichen verlustpraktiken von den Abflussleistungszahlen abgezogen werden müssen. (Referenz: Für jede 90 ° -Biegung wird die Entlastungshöhe um 3 Fuß reduziert).

5. PUMPENKURVEN (siehe abb. 4)

6. HÖHE UND LÄNGE DES ABFLUSSROHRES

Die möglichen Kombinationen von Höhe und Länge werden gezeigt in Abb. 5.

7. INSTALLATION

Das Gerät muss so installiert werden, dass ein leichter Zugang für Reparatur und Wartung gewährleistet ist. Die Installation muss von einer qualifizierten Person durchgeführt werden.

7.1 ELEKTRISCHE ANSCHLÜSSE

Alle elektrischen Anschlüsse müssen den örtlichen Vorschriften in Ihrer Region entsprechen. Der Strom muss einphasig 220V / 50Hz sein. Die Steckdose muss sich in einem Mindestabstand von 1000mm von der Dusche oder dem Bad befinden. Schließen Sie dieses Gerät nur an einen sicherheitsgerichteten Stromkreis an.

7.2 ANSCHLÜSSE

7.2.1 Anschluss an Seiteneingänge

Für Anschlüsse an Badezimmerarmaturen, die seitliche Einlässe zum Wassertank oder Becken haben, verwenden Sie Kupplungshülse "A" und befestigen Sie mit Klemmen "E" (siehe Abb. 7).

7.2.2 Dusche installieren

Stellen Sie sicher, dass das Duschabfall mit einem Fall von 150mm - 200mm abfließt (siehe Abb. 9)

7.2.3 Anschluss an Abfluss

Das Abflussrohr muss lösungsmittelgeschweißt sein und dann in einen Bodenstapel enden.

Schieben Sie das Rückschlagventil / Winkelstück "A" in den Gummi-Auslass und befestigen Sie mit Klemme "E".

Schneiden Sie den "A" Ellbogen, um dem Abfallrohrdurchmesser anzupassen und befestigen Sie mit Klemme "E" an die Auslaufleitung (siehe Abb. 7).

Verwenden Sie Langer-Radius-Ellenbogen oder 2 x 45-Grad-Ellenbogen zum Drehen von Ecken

8. ANFANGS- UND BETRIEBSANLEITUNG

Lassen Sie das Wasser aus dem Badezimmer- oder Küchengerät, das an die Pumpe angeschlossen ist, fließen und prüfen Sie, ob die Anschlüsse wasserdicht sind und dass die Pumpe richtig startet und stoppt.

Die Pumpe startet automatisch, sobald das Bad, die Dusche oder das Waschbecken abfließen lässt. Es schaltet ab, wenn das ganze Wasser abgelassen ist.

Beachten Sie, dass die Pumpe intermittierend arbeitet, wenn die Pumpe ein- und ausschaltet oder in mehreren Zyklen, bis sie das gesamte Wasser entladet.

"ACHTUNG": Entleeren Sie niemals alkalische oder saure Flüssigkeiten, Lösungsmittel, Öle, Lacke, Abbeizmittel, Lebensmittelreste oder Bleichmittel, die dieses Gerät verklemmen, beschädigen oder korrodieren können.

Im Falle eines Stromausfalls verwenden Sie keine der an die Pumpe angeschlossenen Badezimmergeräte, da die Pumpe nicht ordnungsgemäß funktioniert, bis die Stromversorgung wiederhergestellt ist.

Niemals die Pumpe vollständig unter Wasser tauchen lassen und kein Wasser durch den elektrischen Drahtzugang eindringen lassen.

Vergewissern Sie sich, dass alle Hahnen vollständig geschlossen sind, sonst kann der Motor anhalten und starten, was zu einem Kurzschluss führt. Dies kann auch zu Überschwemmungen führen.

Wenn Sie nicht planen, die Pumpe für eine lange Zeitspanne zu verwenden (Urlaub, große Stromausfall, Wartung, Renovierung), schalten Sie das Wasser ab.

In Frost- und Gefrierbereichen muss das Gerät ausreichend gegen Einfrieren geschützt werden. Dies erfordert das Entleeren aller Rohre und des Pumpenkörpers. Frostschutzmittel können zum Schutz des Systems verwendet werden. Gießen Sie 1 Liter Frostschutzmittel in eine Spüle, die mit der Pumpe verbunden ist. Dadurch wird die Pumpe aktiviert und das übrige Wasser wird durch Frostschutzmittel ersetzt. Durch Frost entstandene Schäden an dem Gerät werden nicht von der Garantie abgedeckt.

9. WARTUNG

Unterbrechen Sie die Stromversorgung vor der Wartung am Gerät.

Dieses Gerät benötigt keine besondere Wartung. Im Falle eines Geräteversagens müssen alle Reparaturarbeiten von Fachleuten durchgeführt werden.

Dies gilt insbesondere beim Austausch des Netzkabels.

10. GARANTIE

Dieses Gerät trägt eine 1-jährige Garantie ab Kaufdatum, vorbehaltlich der ordnungsgemäßen Installation und Verwendung, in Übereinstimmung mit diesem Handbuch.

11. PROBLEMLÖSUNG

PROBLEM	URSACHE	LÖSUNG
Motor läuft ordnungsgemäß, aber Pumpe entleert kein Wasser	Verstopftes Abflussrohr oder Ventil; Auslassventil ist halb geschlossen	Reinigen Sie die Rohrleitungen und Ventile. Prüfen Sie das Auslassventil.
Pumpe startet nicht; Wasser läuft nicht ab	Verstopfter Lüftungskanal	Reinigen Sie den Lüftungskanal
Pumpe startet nicht; Wasser läuft nicht ab	Strom abgeschaltet. Der thermische Endschalter funktioniert nicht	Warten Sie, bis der thermische Endschalter einschaltet (ca. 20 Minuten)

Der Motor brummt, aber aktiviert nicht	Fremdkörper behindert Pumpe. Defekter Kondensator	Prüfen Sie die Pumpe
Wasser fließt ab, aber Motor läuft weiter und der thermische Endschalter wird aktiviert	Abflussrohr verstopft oder verdreht; Beschädigte Membran, Zahnradschaden, Pumpe teilweise blockiert	Prüfen Sie ob das Gerät blockiert ist.
Nach dem Entleeren startet der Motor mehrmals und schaltet danach ab	Wasser fließt zurück zur Pumpe, Rückströmventil funktioniert nicht	Einmal oder zweimal mit sauberem Wasser spülen, um das Ventil zu räumen oder entfernen Sie das Ventil und reinigen Sie es.
Motor läuft mit lautem Rauschen, entleert aber nicht oder schaltet nicht ab	Rücksauge oder schlechter Gegendruck im Abflussrohr, verursacht Luftblasen; Anwesenheit von Fremdkörper	Ändern Sie das Abflussrohr, um eine Rücksauge zu vermeiden oder den Gegendruck zu erhöhen (z. B. kleinere Rohre verwenden und eine Kurve zum Rohr hinzufügen). Falls das Problem weiterhin besteht, wenden Sie sich an einen zertifizierten Techniker
Motor läuft, macht aber fremde Geräusche	Ein fester Körper ist in der Pumpe	Wenden Sie sich an einen zertifizierten Techniker
Wasser fließt zurück zum Bad oder Dusche	Unzureichender Schwerkraftstrom. Einlassventil defekt	Stellen Sie sicher, dass der Schwerkraftstrom mindestens 1/4 Zoll beträgt mit 12 Zoll zwischen der Pumpe und anderen Badezimmergeräten. Einlassventile reinigen.