

# Bedienungsanleitung

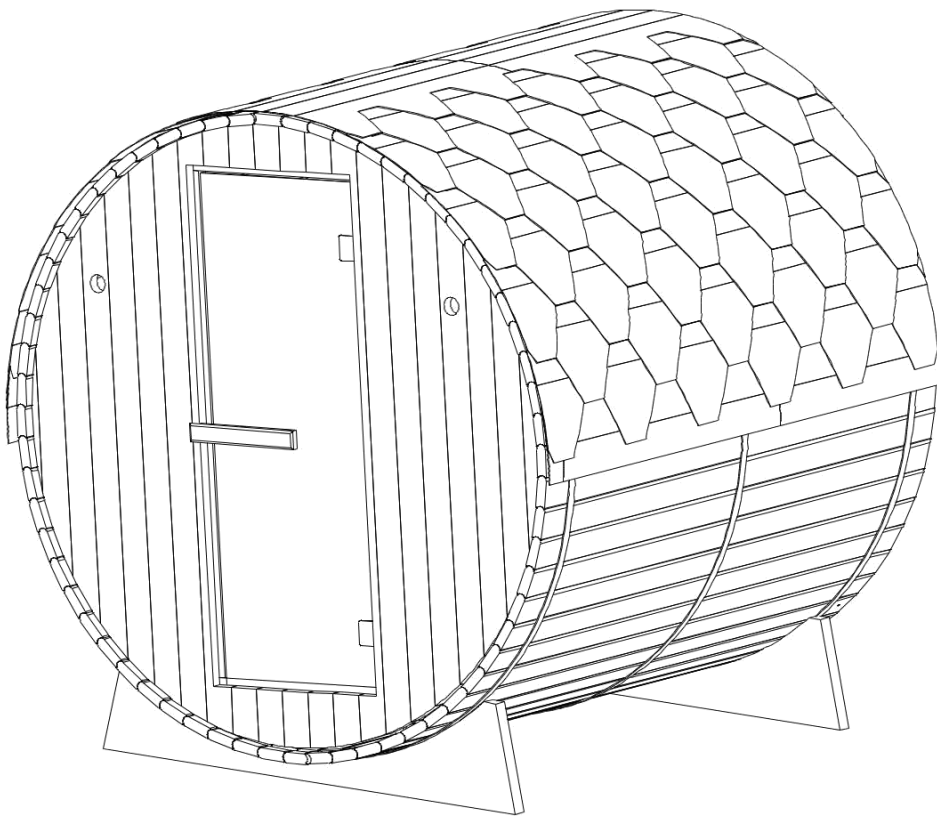

— Infrarot macht das Leben gesünder —

Aufgrund unserer kontinuierlichen Produktverbesserung kann das in dieser Bedienungsanleitung abgebildete Produkt leicht vom tatsächlichen Produkt abweichen.

# Empfehlungen

Lesen Sie diese Anleitung sorgfältig durch, bevor Sie Ihre Sauna zum ersten Mal in Betrieb nehmen.

Wir empfehlen Ihnen, es an einem sicheren Ort aufzubewahren, damit Sie es in Zukunft wieder verwenden können.

- Holz ist ein lebendiges Element. Um sein ursprüngliches Aussehen zu erhalten, ist es wichtig, die Außenseite des Holzes gegen Feuchtigkeit zu behandeln.
- Stellen Sie die Sauna auf eine vollkommen ebene und harte Fläche.
- Verwenden Sie keine flüssigen Reinigungsmittel. Schalten Sie die Sauna vor der Reinigung aus und verwenden Sie einen feuchten Lappen.
- Schützen Sie das Stromkabel der Sauna, damit es nicht gequetscht oder eingeklemmt wird.
- Vergewissern Sie sich vor dem Austausch bestimmter Bauteile, dass diese vom Hersteller vorgeschrieben sind oder die gleichen Eigenschaften wie die Originalteile haben. Ein falscher Austausch kann einen Brand, einen Kurzschluss oder eine Beschädigung der Sauna verursachen. Wir empfehlen dringend, einen qualifizierten Techniker hinzuzuziehen.
- Um das Risiko von Verbrennungen oder elektrischen Schlägen zu vermeiden, verwenden Sie keine Metallwerkzeuge.
- Tiere dürfen nicht in die Sauna gebracht werden.
- Lassen Sie die Sauna nicht unbeaufsichtigt eingeschaltet.
- Lassen Sie die Sauna nicht länger als 3 Stunden am Stück eingeschaltet, um eine vorzeitige Beschädigung des Geräts zu vermeiden. Schalten Sie die Sauna nach 3 Stunden Dauerbetrieb mindestens eine Stunde lang aus.
- Es wird empfohlen, kein Schließsystem an der Saunatür zu installieren.
- Prüfen Sie vor dem Anschluss der Sauna an das Stromnetz, ob Ihre Elektroinstallation den Anforderungen entspricht.

# Sicherheit

## WICHTIG!

Bitte lesen Sie die Sicherheitshinweise sorgfältig durch, bevor Sie Ihre Saunakabine aufstellen und benutzen. Die Hinweise sind wichtig für Ihre Sicherheit, also halten Sie sich bitte strikt an sie ein.

Achten Sie auf Hyperthermie, Hitzschlag oder Hitzeerschöpfung, die durch Nichtbeachtung der Sicherheitshinweise verursacht oder verschlimmert werden können. Die Symptome sind Fieber, schneller Puls, Schwindel, Ohnmacht, Lethargie und Taubheitsgefühl im ganzen Körper oder in Teilen des Körpers. Die Auswirkungen sind: verminderte Wahrnehmung der Hitze, Unkenntnis der drohenden Gefahren, Bewusstlosigkeit.

Die Sauna darf nicht benutzt werden von:

- Kinder unter 6 Jahren.
- Menschen mit starken Reaktionen auf Sonnenlicht.
- Ältere oder behinderte Menschen.
- Personen mit Vorerkrankungen wie Herzkrankheiten, hohem oder niedrigem Blutdruck, Durchblutungsstörungen oder Diabetes ohne vorherige ärztliche Beratung.
- Schwangere Frauen. Überhöhte Temperatur kann den Fötus gefährden.
- Personen, die an Dehydrierung, offenen Wunden, Augenkrankheiten, Verbrennungen oder Sonnenstich leiden.

Kinder zwischen 6 und 16 Jahren dürfen die Sauna benutzen, sofern sie ständig von einem verantwortlichen Erwachsenen beaufsichtigt werden und die Temperatur 60°C nicht überschreitet.

Bei gesundheitlichen Problemen, Medikamenteneinnahme oder Verletzungen von Muskeln und Bändern dürfen Sie die Sauna nur nach vorheriger Rücksprache mit einem Arzt und dessen Genehmigung benutzen.

Wenn Sie chirurgische Implantate tragen, dürfen Sie die Sauna nicht benutzen, ohne vorher einen Arzt zu befragen und dessen Zustimmung einzuholen.

Benutzen Sie die Sauna nicht nach anstrengenden Aktivitäten.

Warten Sie 30 Minuten, bis sich Ihr Körper abgekühlt hat.

Verbringen Sie nicht mehr als 40 Minuten am Stück in der Sauna.

Nehmen Sie vor oder während der Sitzung keinen Alkohol oder Drogen zu sich.

Schlafen Sie nicht in der Sauna, wenn diese in Betrieb ist.

Um die Gefahr einer Überhitzung zu vermeiden, schließen Sie Ihre Sauna an eine ausreichend starke Steckdose an und schließen Sie keine anderen elektrischen Geräte an dieselbe Steckdose an.

Um das Risiko eines Stromschlags oder einer Beschädigung der Sauna zu vermeiden, darf diese nicht benutzt werden:

- Während eines Gewitters.
- Wenn das elektrische Kabel beschädigt ist, muss es von einer qualifizierten Person ersetzt werden.
- Bei Überhitzung des Stromkabels muss es von einer qualifizierten Person überprüft werden.
- Wenn Sie eine Glühbirne wechseln müssen, warten Sie, bis die Sauna ausgeschaltet und abgekühlt ist.

Trocknen Sie sich die Hände, bevor Sie den Strom anschließen oder abschalten.

Niemals mit nassen Händen oder Füßen arbeiten.

Schalten Sie den Strom oder die Heizung nicht schnell ein oder aus, da dies die elektrische Anlage beschädigen könnte.

Versuchen Sie nicht, die Sauna ohne Zustimmung des Saunahändlers oder des Herstellers selbst zu reparieren.

Unerlaubte Reparaturversuche führen zum Erlöschen der Herstellergarantie.

Verwenden Sie keine Reinigungsmittel in der Sauna.







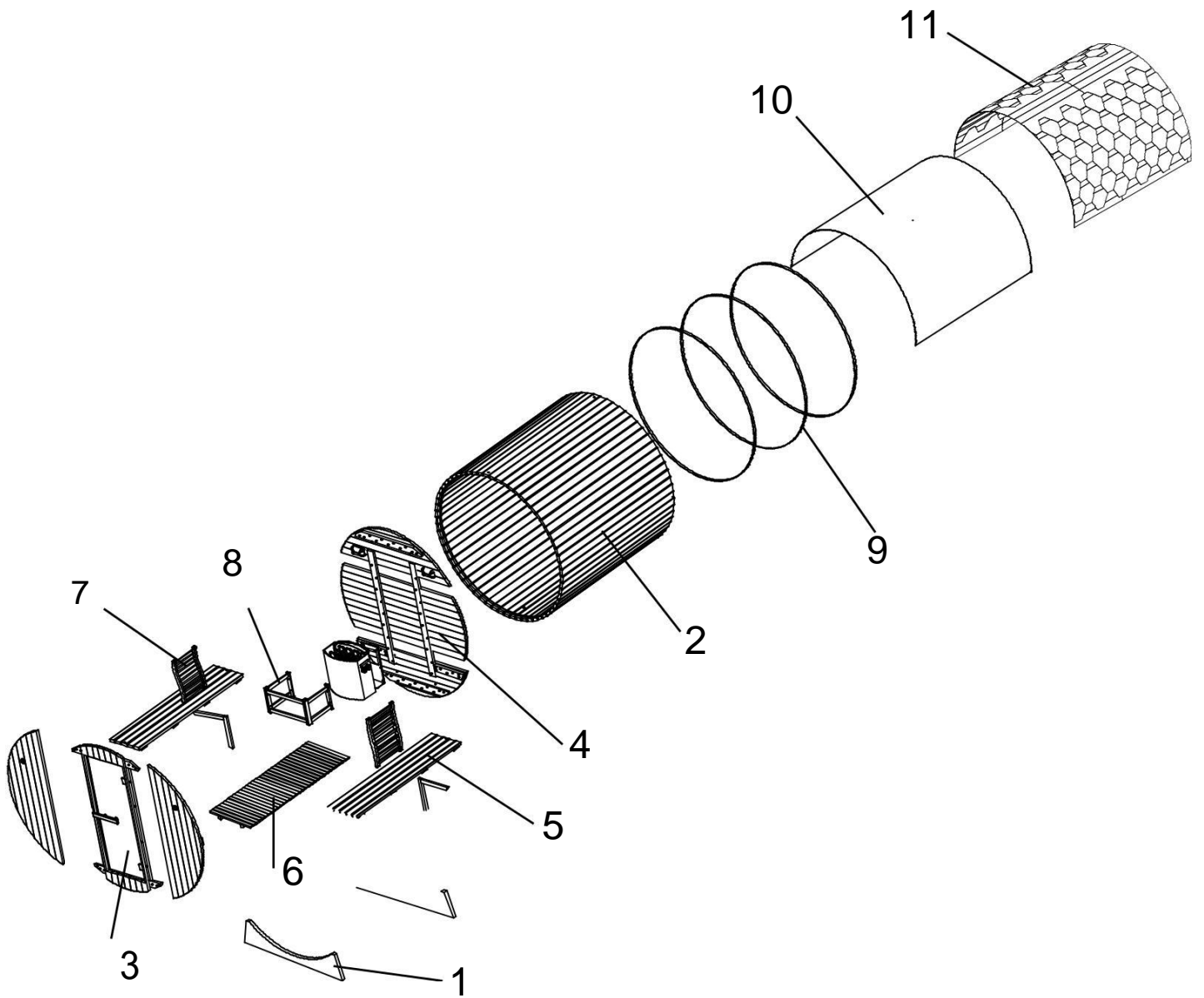





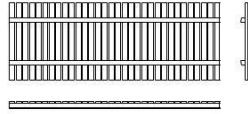

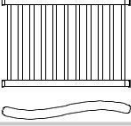
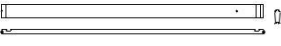
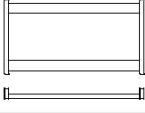

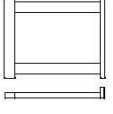
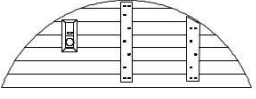
Keine Gegenstände in oder auf der Sauna stapeln oder lagern.

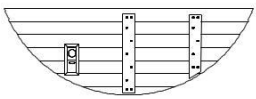
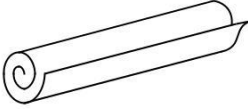
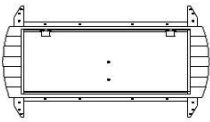
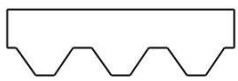
Stellen Sie keine brennbaren Materialien oder chemische Stoffe in der Nähe der Sauna auf.

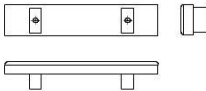
# Beschreibung Sauna

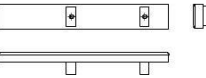
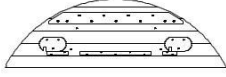
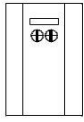
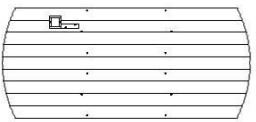

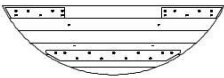

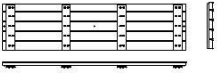
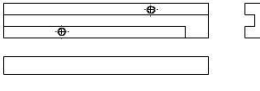
# Beschreibung Sauna

1		(1400x300x33mm) 2x	5.2		(426x398x30mm) 2x
2.1		(1800x93x30mm) 2x	6		(1590x585x40mm) 1x
2.2		(1800x93x30mm) 1x	7		(520x330x65mm) 2x
2.3		(1800x93x30mm) 60x	8.1		(560x300x40mm) 1x
2.4		(1800x93x30mm) 1x	8.2		(378x300x40mm) 2x
3.1		(1758x575x30mm) 1x	9		3x Fassreifen
3.2		(1650x575x30mm) 1x	10		(3000x1800mm) 1x
3.3		(1758x952x30mm) 1x	11		(1000x320mm) 60x
4.1		(1404x80x20mm) 1x	12		(250x50x45mm) 1x
4.2		(1404x80x20mm) 1x	13		(350x50x45mm) 1x
4.3		(1574x488x30mm) 1x	14		1x Saunaofen
4.4		(1758x783x30mm) 1x	15		1x Kübel
4.5		(1574x488x30mm) 1x	16		1x Schöpfer
5.1		(1672x425x50mm) 2x	17		(177x80x30mm) 1x

# Beschreibung Sauna

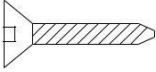
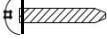
18		1x Wasserschale	21		1x Hygrometer
19		2x Explosionsgeschützter Lampenschirm 22			1x Sanduhr
20		2x Becherplatte			

							
Ø5x50	Ø4x50	Ø4x30	Ø3x35	Ø4x12	Ø6x70		
44x	8x	8x	66x	240x	2x	2x	

Lesen Sie die Montageanleitung sorgfältig durch, bevor Sie einen geeigneten Platz für Ihre Sauna gefunden haben. Die Sauna ist ausschließlich nur für die Installation im Außenbereich entworfen.

**Wählen Sie einen Raum:**

- In einem trockenen Raum, auf einer ebenen, stabilen Fläche, die das Gewicht der Sauna tragen kann.
- Die Höhe muss so bemessen sein, dass Sie die Decke erreichen und elektrische Anschlüsse und Wartungsarbeiten durchführen können.
- Nicht in der Nähe von Wasserquellen, Flammen oder brennbaren Materialien.

**Praktische Ratschläge**

- Beachten Sie, dass für die Montage der Sauna mindestens 3 Erwachsene erforderlich sind.
- Identifizieren Sie jedes Paneel eindeutig, bevor Sie beginnen
- Verlegen Sie bei der Montage das Netzkabel Ihrer Sauna so, dass es leicht zugänglich ist.
- Beachten Sie, dass es Unterschiede zwischen den einzelnen Modellen gibt.

**WICHTIG!**

Bitte überprüfen Sie den Senkungs- und Lochdurchmesser der Bohrlöcher, um eine Beschädigung des Holzes zu vermeiden.

**Benötigte Werkzeuge**



Schraubenzieher



Bandmaß



Bleistift



Kutter



2 Schraubenschlüssel

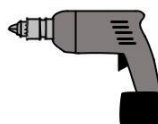

Akkubohrer



Holzspiralbohrer



Inbusschlüssel



Stufenleiter

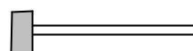

Schlegel

# Montageanleitung

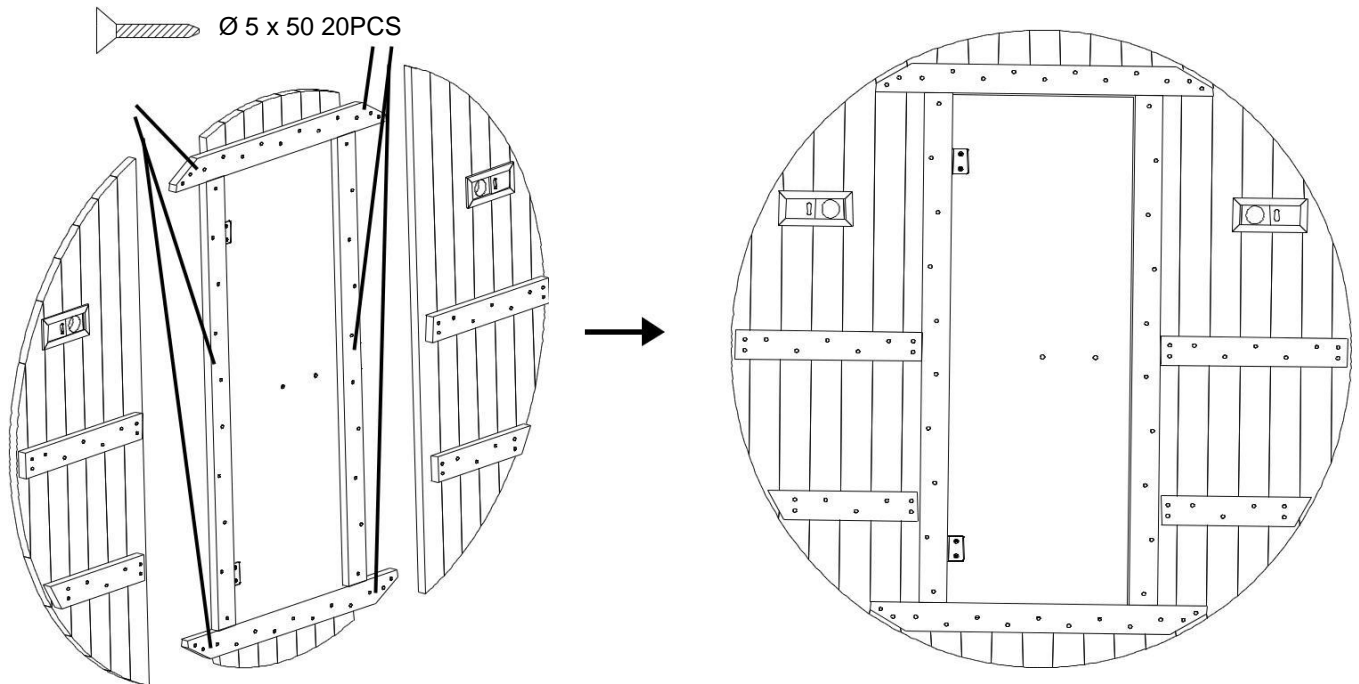

Die Vorder- und Rückwand müssen zunächst als Ganzes zusammengebaut werden.  
Die Vorderseite ist links und rechts in drei Teile unterteilt, die Rückseite ist oben und unten in drei Teile unterteilt.



# Montageanleitung

Ø 5 x 50 2PCS

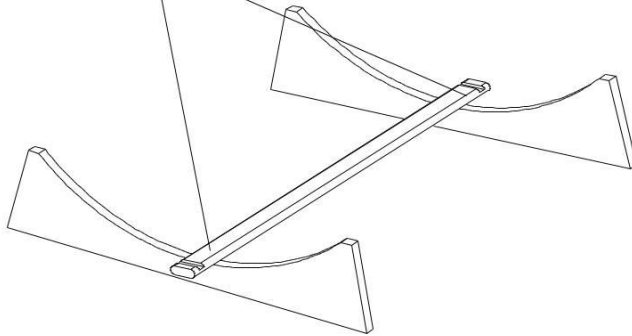

Basis

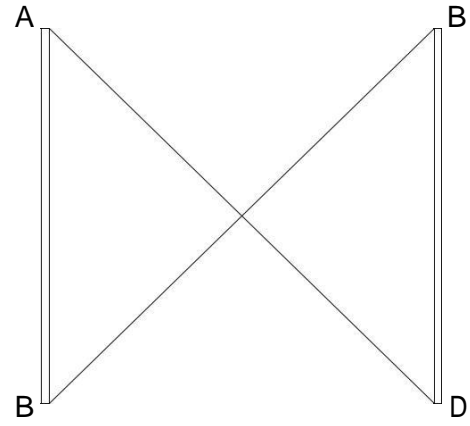

AD=BC AB=BD

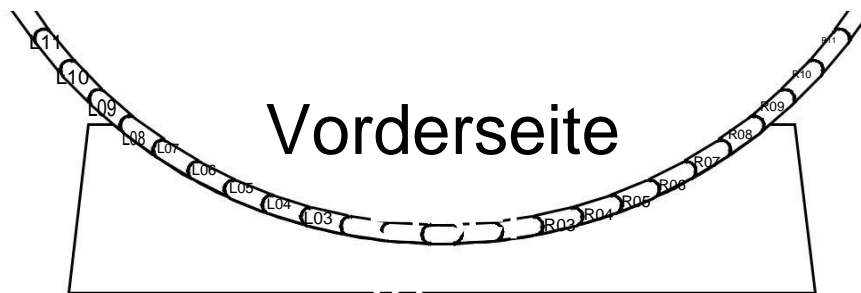

Vorderseite

L02 L01 R01 R02

Jede Lamelle ist nummeriert und beschriftet.

Die linke Seite ist L01 L02 L03..... L38 von unten nach oben;

Die rechte Seite ist R01 R02 R03..... R38 von unten nach oben.

# Montageanleitung

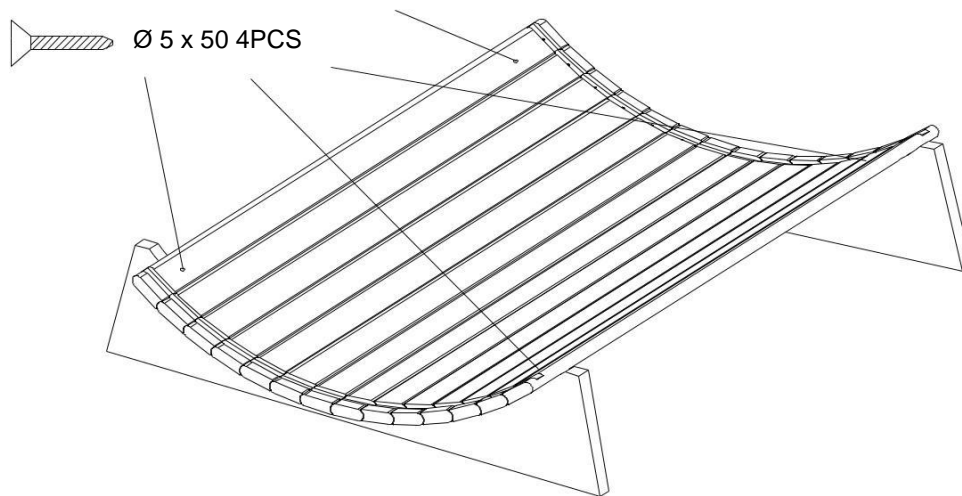

Untere Lamelle

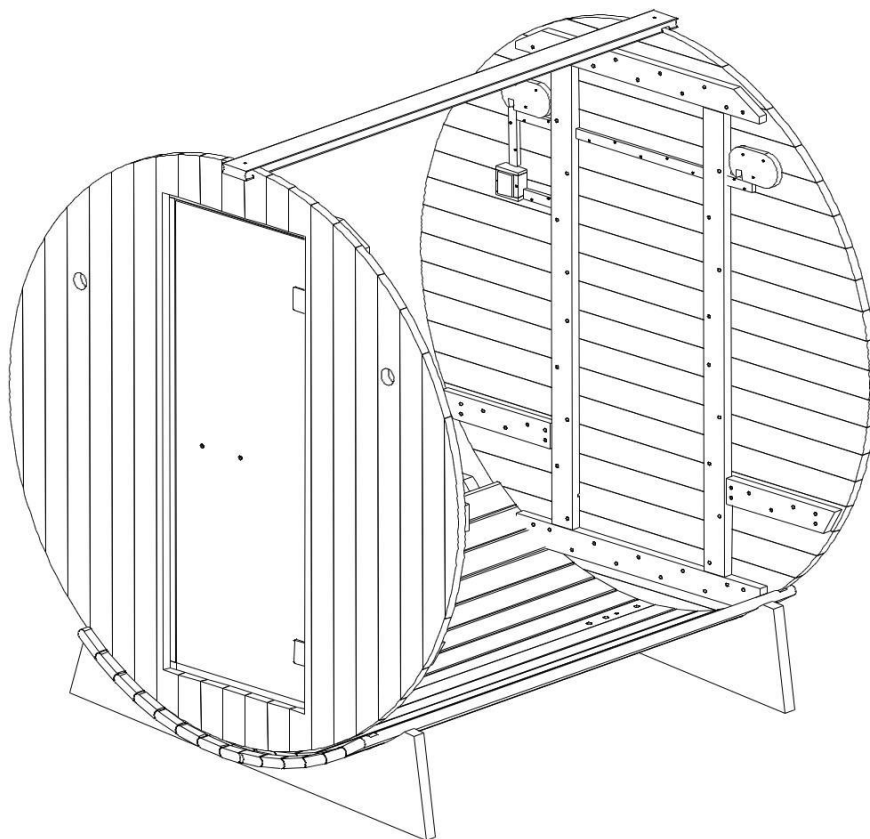

Die obere Lamelle wird während des Einbaus vorübergehend als feste Schutzmaßnahme installiert.

# Montageanleitung

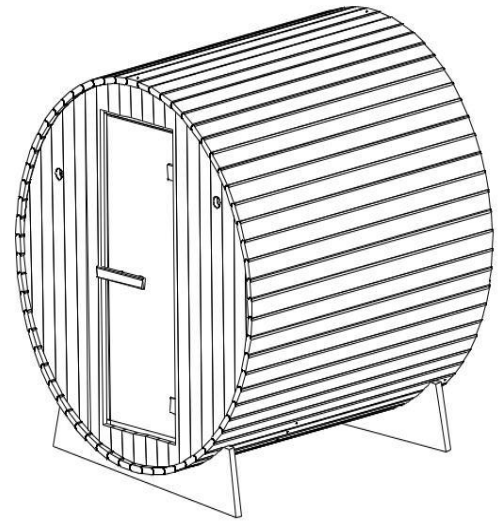
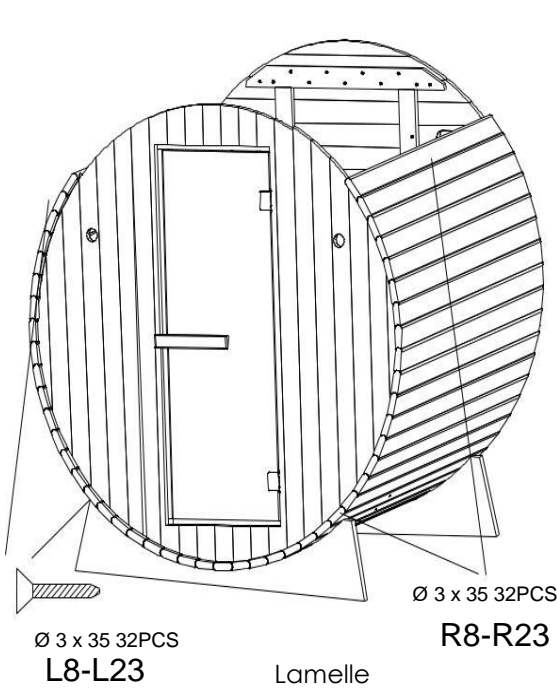

1. Die Lamellen des Fasskörpers müssen bei der Installation dicht aneinander liegen, was der oberen Installation und der Dichtheit förderlich ist.
2. Schrauben (M3\*35 64PCS ) werden verwendet, um die Lamellen L8-L23 und R8-R23 zu befestigen, die oberen Lamellen werden fest angebracht, nachdem sie einen Kreis gebildet haben, der Lauf ist mit rostfreien Stahlbändern befestigt.

Je nach den tatsächlichen Installationsanforderungen, ein oder zwei dünne Platten in der Mitte können nach Lösen der Schrauben entfernt werden.

dünne Platten

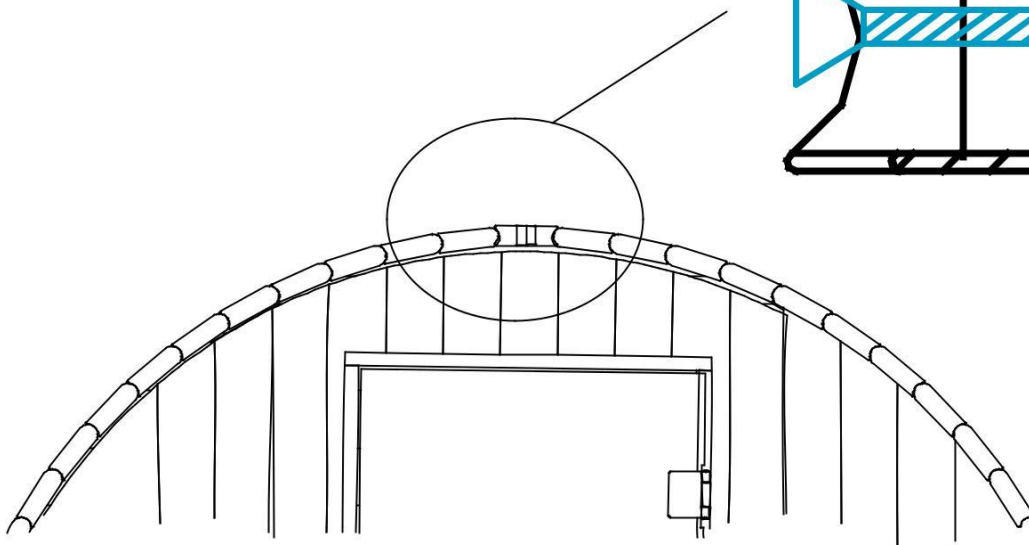
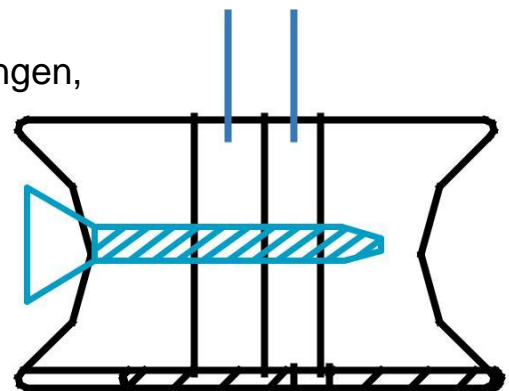

# Montageanleitung

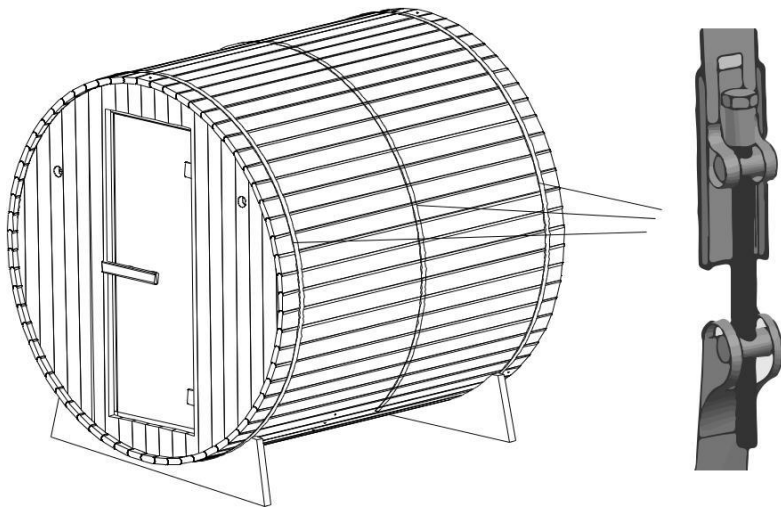

Bänder aus rostfreiem Stahl

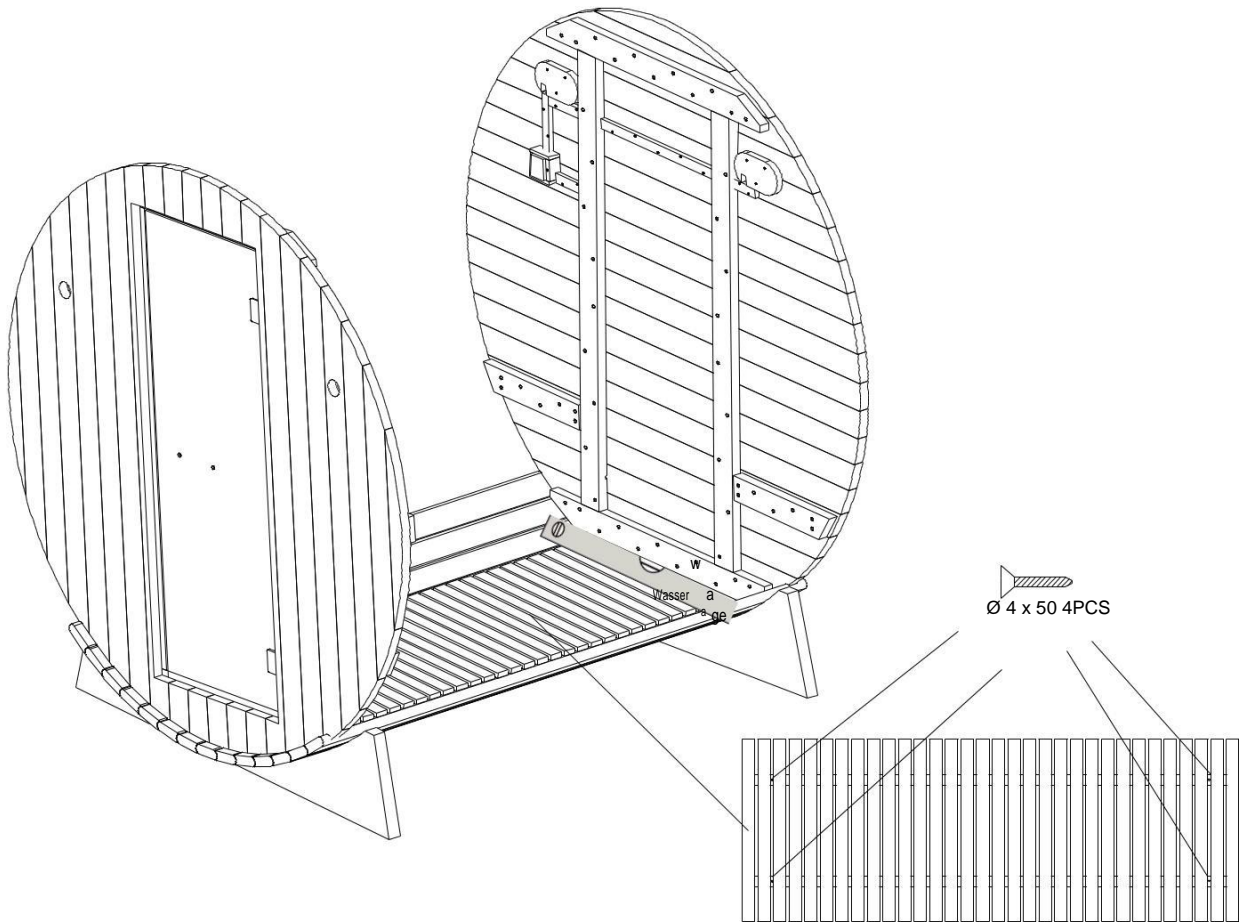

Fußstütze

# Montageanleitung

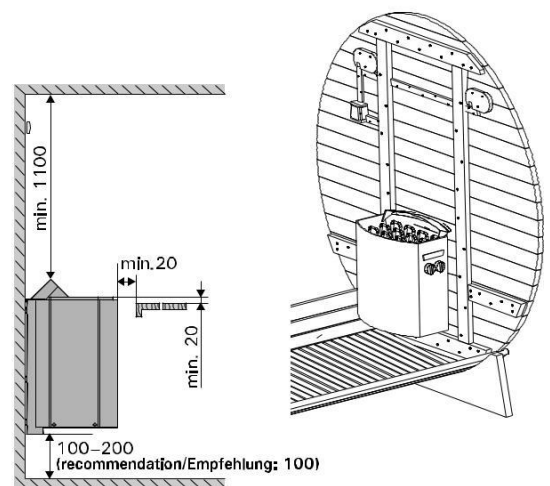
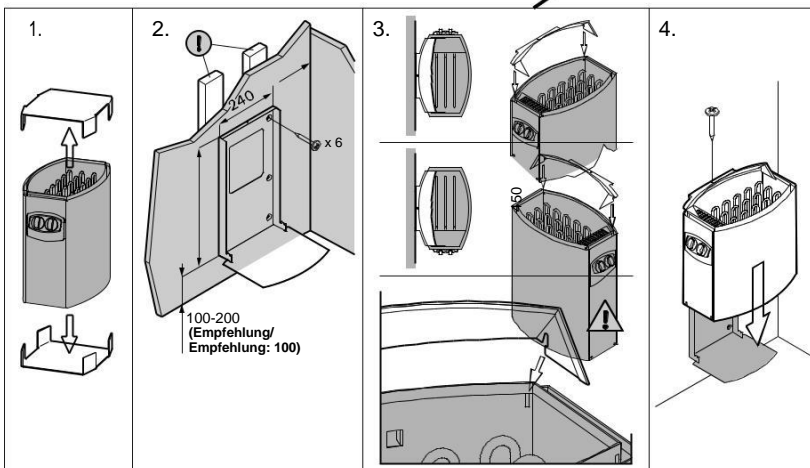
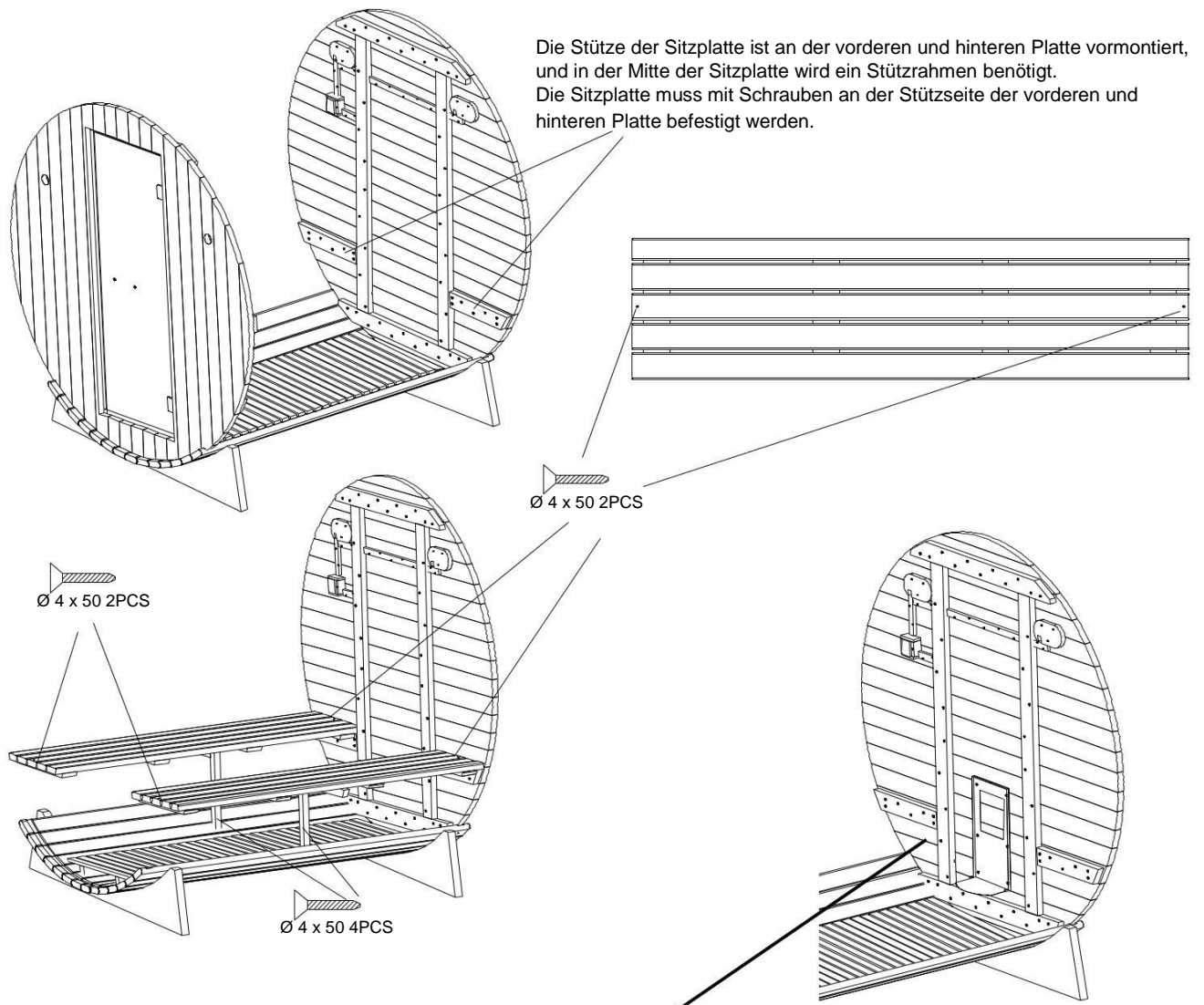

Bei der Installation einer Sauna muss zuerst die Wandhalterung des Ofenrahmens montiert werden, und dann wird der Ofen aufgehängt. Genaue Informationen entnehmen Sie bitte dem Diagramm. Ausführlichere Informationen finden Sie in der mit dem Saunaofen gelieferten Anleitung.

Die Drähte der Leuchte sollten an den Kabelsockel des Saunaofens angeschlossen und über den Saunaofen mit Strom versorgt werden.

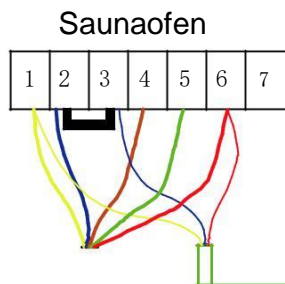
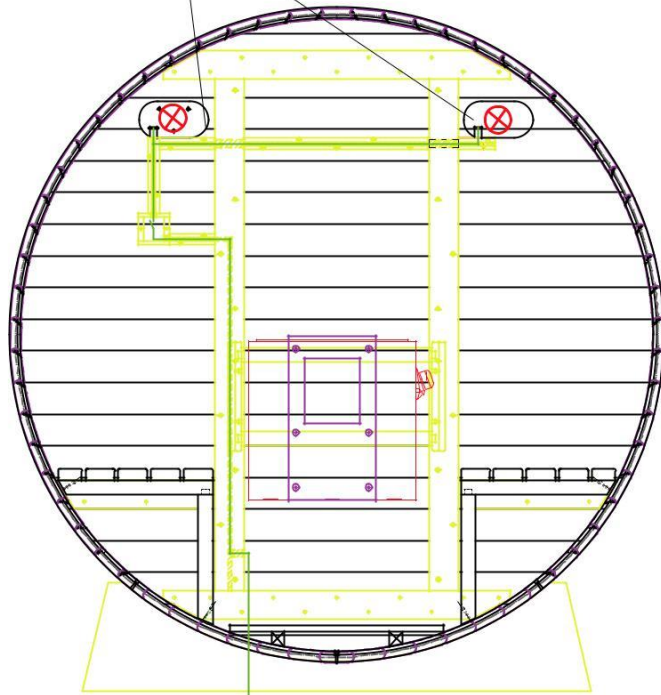
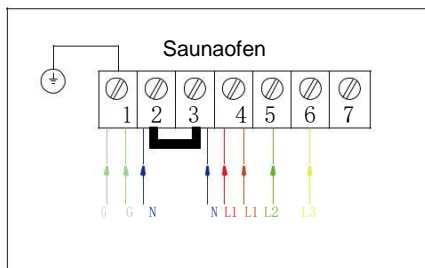
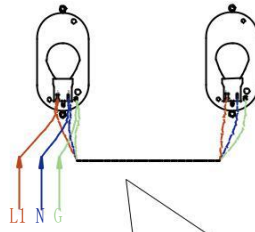

Lampenleitung (3\*0,75mm<sup>2</sup>)

Kabel (5\*2,5mm<sup>2</sup>)

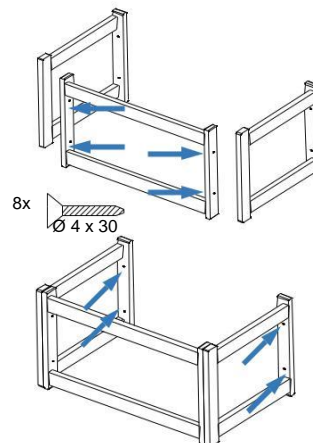
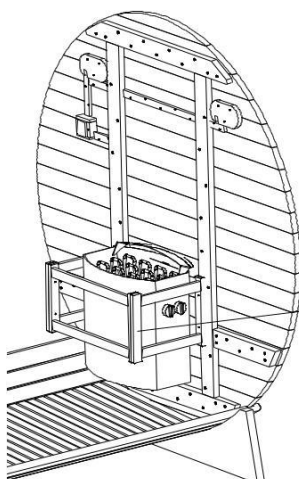



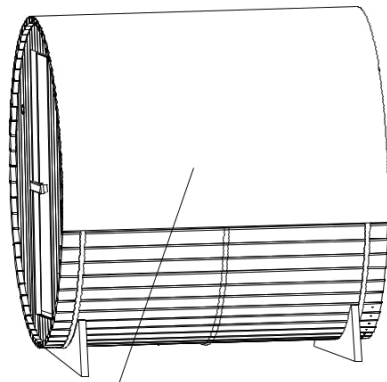

Wasserdichtes Gewebe

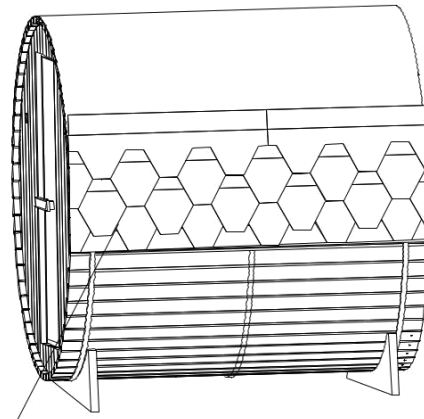

Asphaltschindel

Ø 4 x 12 200PCS

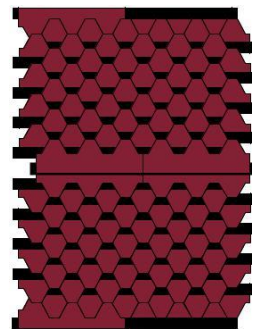
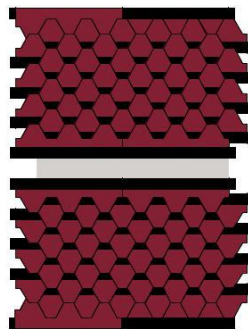
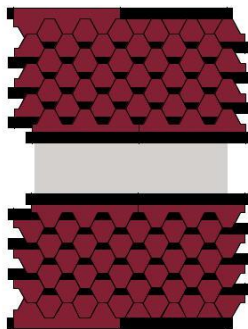
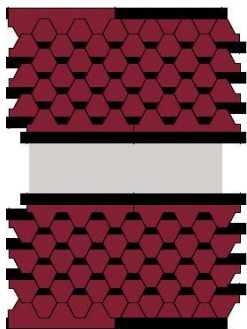
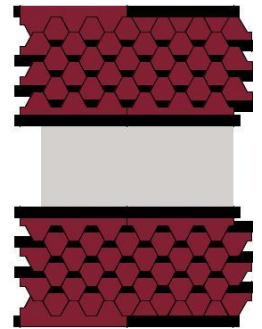
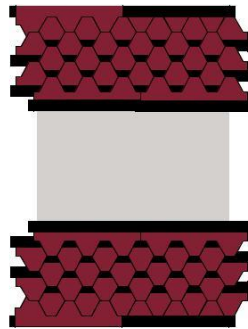
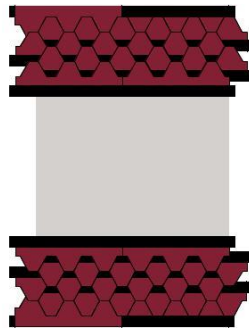
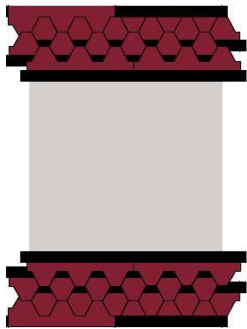
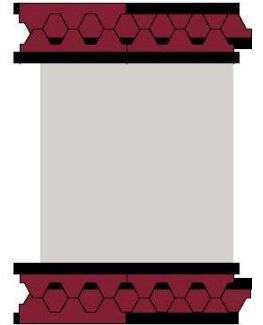
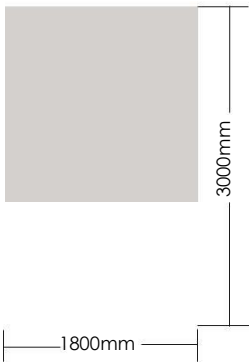

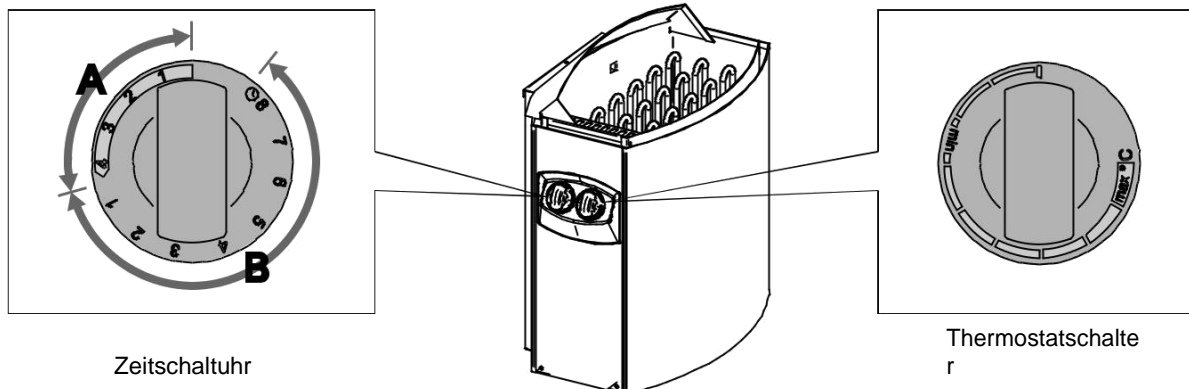

## 1. Heizgerät An

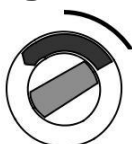

Schalten Sie den Timer-Schalter auf "on". (Abschnitt A in Abbildung 2, 0-4 Stunden). Die Heizung beginnt sofort zu heizen.

## 2. Voreinstellung Zeit (zeitgesteuertes Einschalten)



Stellen Sie den Schalter der Zeitschaltuhr auf den Abschnitt "Voreinstellung" (Abschnitt B in Abbildung 2, 0-8 Stunden). Das Heizgerät beginnt zu heizen, wenn der Timer den Schalter wieder auf "on" gestellt hat. Danach wird die Heizung etwa vier Stunden lang eingeschaltet sein.

Ausführlichere Informationen über den spezifischen Gebrauch und die Vorsichtsmaßnahmen des Saunaofens finden Sie in der mit dem Saunaofen gelieferten Bedienungsanleitung.



# Wartung

## Schutz von Holz

Bürsten Sie jede äußere Fasslatte und tragen Sie nach der vollständigen Montage ein Schutzmittel auf, um das Holz zu schützen.

Der Schutzmittel musste entsprechend den Empfehlungen des verwendeten Produkts erneuert werden

## WICHTIG!

Trennen Sie das Stromversorgungskabel der Kabine, bevor Sie irgendwelche Arbeiten durchführen.

Ermittelte Probleme	Mögliche Gründe	Lösungen
Der Elektroherd wird nicht warm.	Das Stromversorgungskabel ist nicht angeschlossen.	Überprüfen Sie den Anschluss des Stromversorgungskabels.
	Die allgemeine Stromversorgung ist unterbrochen.	Prüfen Sie, ob die Schalttafel und die Steckdose funktionieren.
	Der Herd ist gegen Überhitzung geschützt.	Siehe Handbuch des Elektroherds.
Saunaleuchte nicht mehr vorhanden	Lichtkabel nicht vollständig angeschlossen.	Stecken Sie das Kabel ein.
	Das Licht ist defekt.	Wenden Sie sich an Ihren Händler.

## Serviceleistungen

1. Schalten Sie Ihre Sauna aus.
2. Verwenden Sie einen Staubsauger, um den Staub aus den Ritzen der Holzverkleidung zu entfernen.
3. Reinigen Sie die Kabine mit einem feuchten Baumwolltuch und verwenden Sie gegebenenfalls eine kleine Menge Seife. Spülen Sie mit einem feuchten Tuch nach.
4. Reinigen Sie das Glas mit einem Fenster-/Glasreiniger und einem weichen Tuch.
5. Pflegen Sie die Außenseite der Sauna alle 2 Jahre mit einem geeigneten Produkt.

## WICHTIG!

Das Holz sollte nur an der Außenseite der Sauna mit einem Schutzmittel behandelt werden.

In der Sauna darf keine Behandlung durchgeführt werden.

Verwenden Sie kein Benzol, Alkohol, chemische Mittel oder starke Reinigungsmittel für die Sauna, da chemische Produkte das Holz beschädigen können. Besprühen Sie Ihre Sauna nicht mit Wasser.

Bitte lesen Sie die mit dem Saunaofen gelieferte Anleitung für die Installation und Verwendung des Ofens.

Das Heizgerät darf nur von einem autorisierten Elektrofachmann nach den geltenden Vorschriften an das Stromnetz angeschlossen werden.